

PTH

STABI CRUSHER

Calidad profesional en cuanto a técnica y durabilidad



www.pthproducts.com

- Profundidad operativa de hasta 600 mm
- Capacidad de mezcla de hasta 800 m³/h.
- Rompe piedras de granito con una longitud de canto de hasta 600 mm

Utilización en las piedras más duras



Diseñadas para romper y mezclar las piedras más duras con el menor desgaste y la mayor durabilidad

La técnica más moderna y sólida



Área de rotura y mezcla equipada con planchas de blindaje intercambiables.



Listón de rotura regulable hidráulicamente de 50 mm - 350 mm.



Diseñadas para las piedras más duras, con el menor desgaste, la mayor durabilidad y unas prestaciones formidables.

Resultados de mezcla perfectos incluso en condiciones desfavorables

Herramientas sometidas a desgaste: construidas para una utilización exigente en términos de rotura y mezcla, con un desgaste extremadamente reducido.

Requiere pocas maniobras en caso de reparación

Las piezas sometidas a desgaste se reemplazan rápidamente

Técnica PTH para un control perfecto de la maquinaria

Todos los datos de maquinaria que se le confían pueden invocarse mediante **PTHtronic**®, así como realizarse ajustes. Todas las funciones automáticas se ajustan también mediante la terminal.





PTH stabi crusher 15500	
Estructura:	Machacadora extremadamente robusta con diseño de marco completo Sin torsiones y fabricada en acero de excelente calidad
Tracción:	en ambos lados con 12 correas trapezoidales de alto rendimiento
Peso muerto:	16.500 kg
Peso del rotor:	5.500 kg
Ancho operativo:	2.000 mm
Profundidad operativa:	máx. 600 mm
Demanda energética:	mín. 250 PS
Capacidad de rendimiento:	hasta 800 m ³ /h.
1ª fase de machaqueo:	regulable hidráulicamente: 50 - 350 mm

Las piezas interiores sometidas a desgaste se sustituyen con pocas maniobras.

Opción
Sistema de inyección totalmente automático Nivelación lateral de funcionamiento totalmente automático Herramientas de fresado para machaqueo de asfalto

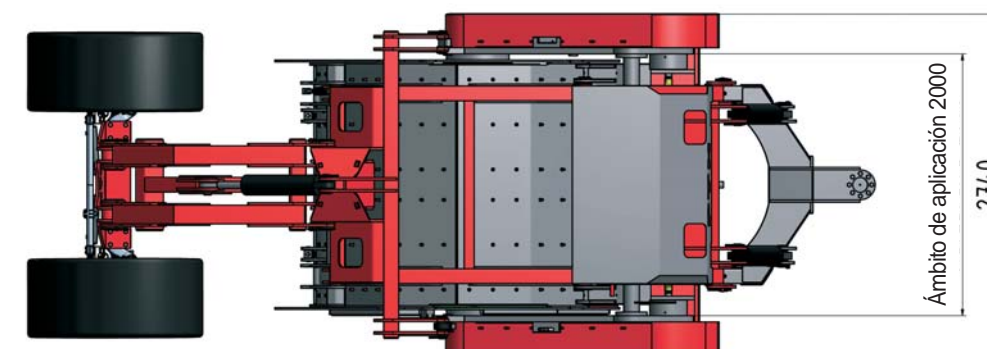
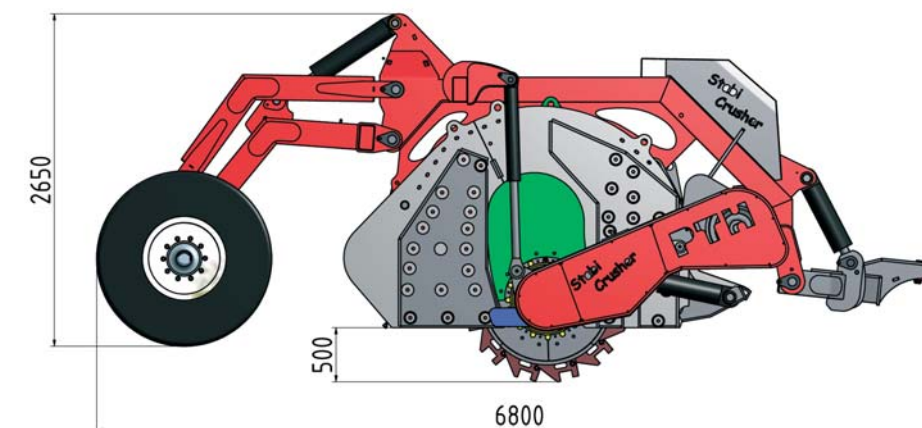

Nos reservamos el derecho a introducir modificaciones técnicas

PTH

products

Las máquinas de PTH products se utilizan en todo el mundo en las condiciones más difíciles.



Aportamos la experiencia y conocimientos adquiridos durante más de 20 años construyendo máquinas y carreteras.



PTH
STABI CRUSHER

PTH
CRUSHER



PTH
RIPPER



PTH
SPEED GRADER



PTH
COMPACTOR



PTH

products

Profiteam Holzer Ges.m.b.H
Lechen 14
8692 Neuberg/Mürz (Austria)
phone: +43 (0)3857 80530-0
fax: +43 (0)3857 80530-4
e-mail: office@pthproducts.com



www.pthproducts.com